

FÁCIL CONVERSIÓN DE MOTOR DE COMBUSTIÓN A MOTOR ELÉCTRICO



ROWRENCH 30.82HKS
ROCONVERT 72.01 – 5819900001
ROBATTERY 71.02 (2300 Wh) – 7839900001

La alternativa a una nueva inversión.

LAS VENTAJAS. SU BENEFICIO.

Ampliación del ámbito de aplicación

- Motor eléctrico sobre todo para túneles y zonas urbanas
- Máxima flexibilidad mediante distintos tipos de accionamiento (batería o fuente de alimentación)

Trabajo agradable para el operario

- Disponibilidad operativa muy rápida (con solo pulsar un botón)
- Reducción de las emisiones de ruido
- Reducción de las vibraciones mano-brazo

Ahorro de costes mediante conversión en lugar de nueva compra

- Mejora activa del balance medioambiental de su maquinaria
- Mayor disponibilidad gracias a la reducción del mantenimiento del motor

DATOS TÉCNICOS

Tipo	Motor BLDC
Potencia	4,0 kW
Posible composición	30.82 & 30.82HKS (con Honda GX200 o motor eléctrico 400V, 50Hz)
Número de ciclos de atornillado por carga	aprox. 1000 atornillados por carga de batería 2300 Wh (*)
Posible composición	34.01 (con Honda GX200)
Duración del clipado	aprox. 90 min. de clipado por carga 2.300 Wh (*)
Dimensiones (largo x ancho x alto)	500 x 400 x 450 mm
Peso	
Kit de modificación a batería	17,5 kg
Batería 2300 Wh	17,5 kg
Fuente de alimentación 400 voltios	18,0 kg

(*) Dependiendo del tipo de superestructura, estado de la misma, par de apriete necesario, etc.

ACCESORIOS

- 7839900001 Bateria 2300 Wh
- 7879900001 Cargador para batería 2300 Wh
- 5039900003 Fuente de alimentación de 400 voltios – 60 voltios (incluye correa)
- 9000208017 Caja para batería de 2300 Wh

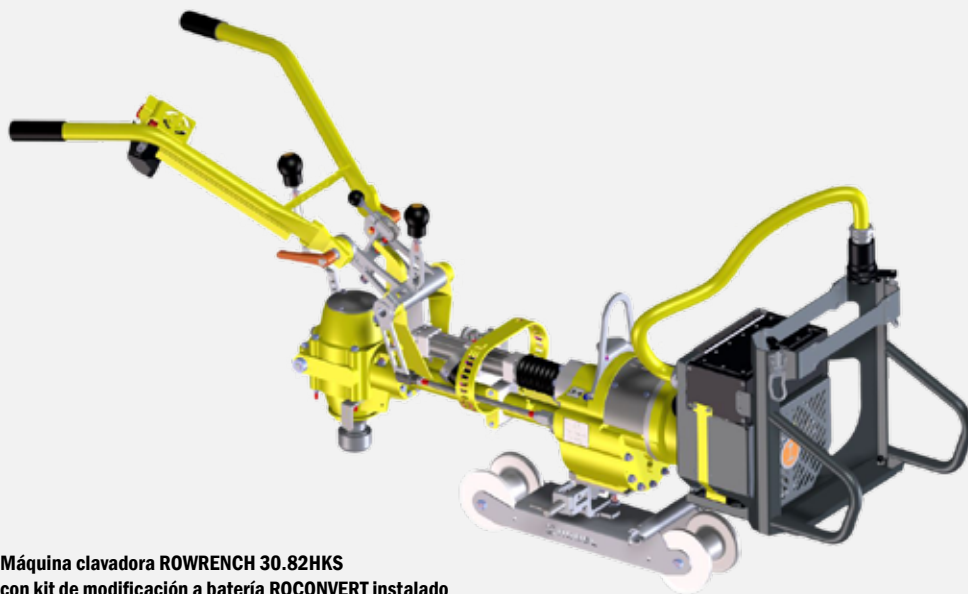

Máquina clavadora ROWRENCH 30.82HKS
con kit de modificación a batería ROCONVERT instalado



Batería 2300 Wh –
7839900001



Fuente de alimentación 400 voltios –
5039900003

Estaremos encantados de llevar a cabo la conversión de su máquina de gasolina en Freilassing.
¿Está interesado en comprar una máquina nueva a batería?
Póngase en contacto con su interlocutor en ROBEL para más información.