

**MEULAGE PRÉCIS.
REPROFILAGE COMPLET.**



ROGRIND 13.45MD - 5159905901
ROBATTERY 71.02 - 7839900001

Pour meuler les soudures et reprofiler entièrement le champignon de rail. Utilisation possible également en zone d'appareil de voie et pour meuler les rails à gorge et les rails de grue.

LES AVANTAGES. VOTRE BÉNÉFICE.

Simple et pratique.

- Choix entre entraînement sur batterie et bloc d'alimentation
- Système de guidage remplaçable pour différents domaines d'intervention
- Changement aisé de la meule-boisseau grâce au verrouillage rapide sans outils de l'arbre lors du démontage
- Les poignées situées à l'intérieur du gabarit permettent un transport facile et un stockage aisé
- Éclairage à LED
- Optimal pour une utilisation en tunnel et en zone urbaine

Machine légère. Excellents résultats de meulage

- Moteur électrique le plus performant de sa catégorie de poids permettant un meulage rapide
- Immédiatement opérationnel
- Réglage sans outil de la dureté du serrage du volant de l'arbre, en cas de besoin
- Performance de meulage : au moins 60 minutes de meulage continu (selon le profil de rail, l'appareil d'ébavurage, la meule, etc.)

CARACTÉRISTIQUES TECHNIQUES

Entraînement	Moteur électrique BLDC
Performance	6,6 kW
Poids	
Machine	à partir de 40 kg
Batterie 2 300 Wh	17,5 kg
Bloc d'alimentation	18 kg
Distance des galets de gabarit	850 mm
Dimensions (L x l x h)	1036 x 500 x 900 mm

POSSIBILITÉS DE CONFIGURATION PERSONNALISÉES

1. Systèmes de guidage

Système de guidage de rail
Système de guidage universel
Système de guidage de rail à gorge
Système de traitement pour rail de grue (largeur de champignon de rail jusqu'à 120 mm)
Système de guidage pour les petits rails Vignol

2. Poignée de guidage

Poignée de guidage à gauche
Poignée de guidage à droite

3. Poignées

Poignée de portage intérieure

Poignée de portage extérieure
Étrier de portage

4. Volant à main

Volant Ø 100 mm
Volant Ø 160 mm

5. Broche porte-meule

Broche porte-meule standard
Broche porte-meule rehaussée

6. Protection anti-étincelle pliante

ACCESSOIRES

Technologie multi-drive

7839900001 Batterie 2300 Wh
7879900001 Chargeur pour batterie 2 300 Wh
5039900003 Bloc d'alimentation 400 Volt
9000208017 Caisse pour batterie de 2 300 Wh

Accessoires pour meuleuse

5158930001 Support à galets (2 unités nécessaires) pour le meulage de l'usure ondulatoire
5158931002 Bras d'extension pour le meulage des pointes du cœur
5158930014 Anneaux de grue

Meules-boisseaux

9878081000 Ø 90 mm conique pour pointes de cœur de croisement et appareils de voie, logement de l'écrou central M20 (convient également pour la bande de roulement des rails à gorge)
9002000330 Ø 90 mm cylindrique pour soudages de rechargement, Logement de l'écrou central M20
9002000687 Ø 125 mm logement de l'écrou central M20
9002000688 Ø 125 mm fixation à vis 4xM8, diamètre de perçage Ø 90 mm
9002000690 Ø 150 mm logement de l'écrou central M20
9002000689 Ø 150 mm fixation à vis 4xM8, diamètre de perçage Ø 115 mm
Autres meules-boisseaux sur demande.

9000200182 Brosse à poils d'acier
Par ex. pour le décalaminage des rails
(ne pas utiliser sans écrou de centrage)
8931002007 Écrou de centrage, éléments de fixation pour brosse à poils d'acier

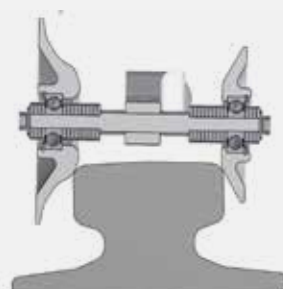

5150850003



7839900001



5039900003

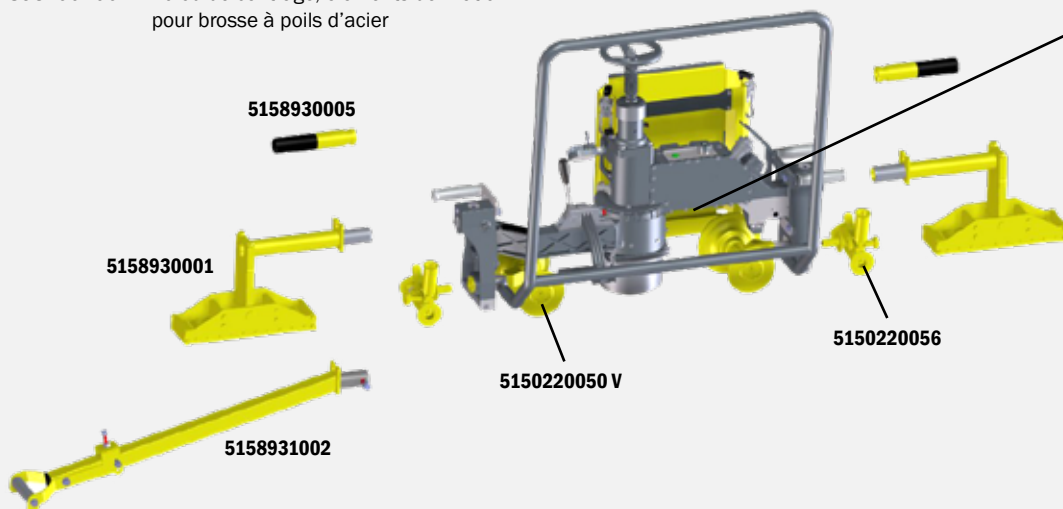

5158930005

5158930001

5158931002

5150220050 V

5150220056

Image 13.45MD - Modèle droit

**Vous souhaitez un autre modèle ?
Veuillez contacter votre interlocuteur ROBEL.**