



**SMERIGLIATURA  
PRECISA. RIPROFI-  
LATURA COMPLETA.**



ROGRIND 13.45MD - 5159905901  
ROBATTERY 71.02 - 7839900001

**Per la smerigliatura dei giunti saldati e la riprofilatura del completo fungo della rotaia.  
Uso possibile anche sugli scambi e per la smerigliatura di rotaie a gola e delle rotaie Burbak.**

**TUTTI I VANTAGGI A VOSTRO BENEFICIO**

**Facile e pratico.**

- A scelta, azionamento tramite batteria o unità di alimentazione
- Sistema di guida intercambiabile per le varie aree di intervento
- Sostituzione facile della mola a tazza tramite quick-lock
- Maniglie di trasporto entro le dimensioni limite permettono il facile trasporto e stoccaggio
- Illuminazione LED
- Ottimo per gli interventi in galleria e nelle aree urbane

**Macchinario leggero. Notevole risultato di smerigliatura.**

- Motore elettrico più potente per questa classe di peso, per una rapida smerigliatura
- Pronto all'uso
- Regolazione senza attrezzi della resistenza alla rotazione sul volano del mandrino, secondo necessità
- Rendimento di molatura: almeno 60 minuti di smerigliatura continua (dipende dal profilo della rotaia, dal dispositivo di taglio del ringrosso, dalla mola, ecc.)

**DATI TECNICI**

Azionamento	Motore elettrico BLDC
Rendimento	6,6 kW
Peso	
Macchinario	a partire da 40 kg
Batteria 2300 Wh	16 kg
Unità di alimentazione	18 kg
Distanza rulli copiatori	850 mm
Dimensioni (L x l x H)	1036 x 500 x 900 mm

## POSSIBILITÀ INDIVIDUALI DI CONFIGURAZIONE

### 1. Sistemi di guida

- Sistema di guida standard
- Sistema di guida universali
- Sistema di guida per rotaie a gola
- Sistema di guida per lo rotaie Burback (fino ad una larghezza del fungo di 120 mm)
- Sistema di guida per piccole rotaie Vignola

### 2. Maniglia di guida

- Maniglia di guida sinistra
- Maniglia di guida destra

### 3. Maniglie di trasporto

- Maniglia di trasporto interna

- Maniglia di trasporto esterna
- Staffa di trasporto

### 4. Volano

- Volano Ø 100 mm
- Volano Ø 160 mm

### 5. Mandrino portamola

- Mandrino portamola standard
- Mandrino portamola più alto

### 6. Parascintille ribaltabile

## ACCESSORI

### Tecnologia Multi-Drive

- 7839900001 Accumulatore 2300 Wh
- 7879900001 Caricabatteria 2300 Wh
- 5039900003 Unità di alimentazione 400 Volt

### Accessori smerigliatrice

- 5158930001 Supporto multi-rullo (necessarie 2 unità)
- 5150800002 Braccio
- 5158931002 Braccio di prolunga per la punta dei cuori
- 5158930014 Golfari

### Mole a tazza

- 9878081000 Ø 90 mm conico per punte dei cuori e scambi, alloggiamento dado centrale M20 (idoneo anche per le superfici di scorrimento delle rotaie a gola)
  - 9002000330 Ø 90 mm cilindrico per saldature di riporto, alloggiamento dado centrale M20
  - 9002000687 Mola a tazza 125 mm, alloggiamento centrale M20
  - 9002000688 Ø 125 mm fissaggio con viti 4xM8, circonferenza passante Ø 90 mm
  - 9002000690 Mola a tazza 150 mm, alloggiamento dado centrale M20
  - 9002000689 Ø 150 mm fissaggio con viti 4xM8, circonferenza passante Ø 115 mm
- Ulteriori mole a tazza su richiesta.

- 9000200182 Spazzola metallica in acciaio  
Ad es.: per togliere la ruggine dalla rotaie (non utilizzare senza il dado di centraggio)
- 8931002007 Dado di centraggio per spazzola in acciaio 90 mm

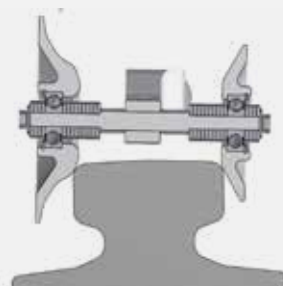

5150850003



7839900001

5039900003

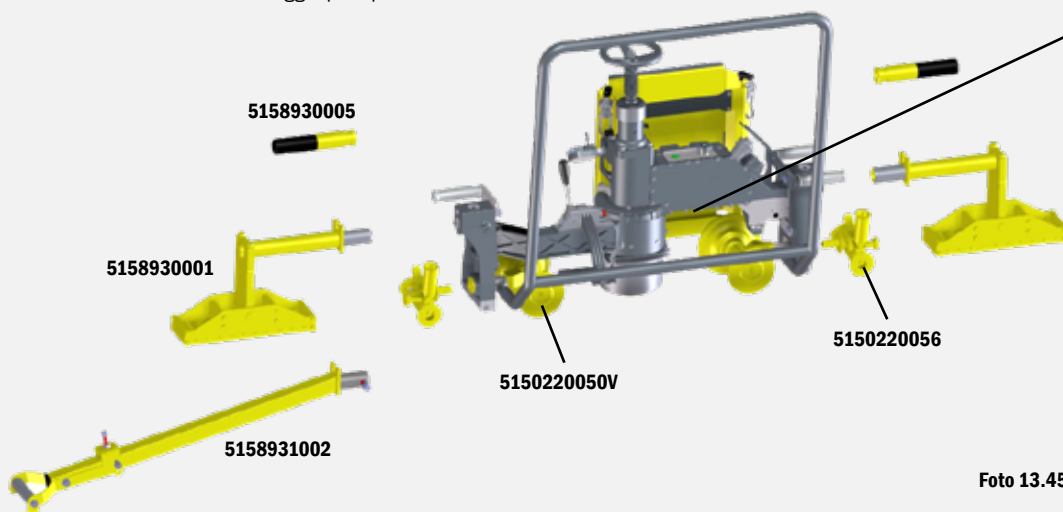

5158930005

5158930001

5158931002

5150220050V

5150220056

Foto 13.45MD - versione a destra

Desiderate un design diverso?  
Vi preghiamo di voler contattare il vostro partner ROBEL di fiducia.